



**La centralità della persona
nell'assistenza territoriale**

*Perugia, 12 Aprile 2024
Hotel Giò Centro Congressi*



L'APPROPRIATEZZA E LA GLOBALITÀ DEGLI INTERVENTI RIABILITATIVI NEL TERRITORIO



Valentina Bosi
Fisioterapista Distretto Alto Tevere
USL Umbria 1

L'APPROPRIATEZZA E LA GLOBALITÀ DEGLI INTERVENTI RIABILITATIVI NEL TERRITORIO

1. Riabilitazione e Bisogni Riabilitativi

2. Competence e Globalità in Riabilitazione

3. “Transitional Care”

4. APPROPRIATEZZA: quali strumenti?



Riabilitazione

La Riabilitazione è un processo complesso di soluzione di problemi e di educazione, nel corso del quale si porta una persona con disabilità a raggiungere il miglior livello di autonomia possibile sul piano fisico, funzionale, sociale, intellettivo e relazionale, con la minor restrizione delle sue scelte operative, pur nei limiti della sua menomazione.

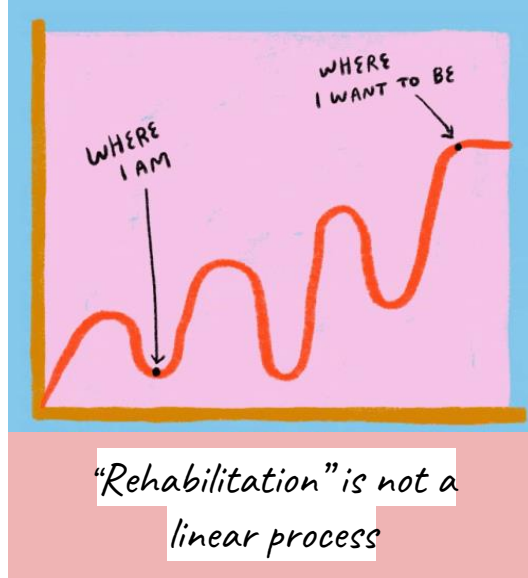

"Linee di indirizzo per l'individuazione di percorsi appropriati nella rete di riabilitazione." Rep. Atti n. 124/CSR del 4 agosto 2021

La complessità degli interventi riabilitativi necessita che:

- L'intero processo sia frutto di una collaborazione di più figure professionali con conoscenze/competenze diverse e complementari.
- Il team multidisciplinare riabilitativo abbia uno scopo comune e obiettivi prestazionali condivisi, in cui tutti i professionisti si ritengono reciprocamente responsabili.

Bisogni Riabilitativi

- Nel 2019, 394 milioni di persone presentavano una condizione di salute suscettibile di riabilitazione.
- Cioè 2 persone su 5.
- Sono state identificate un totale di 25 cause di malattie, menomazioni ed esiti suscettibili di riabilitazione ad un certo punto del loro decorso.

6 Dicembre 2022

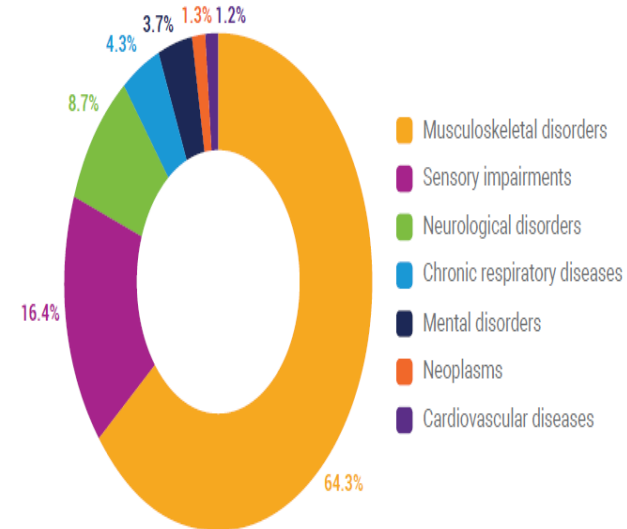

All data are from 2019
Data sources: (4, 44)

Regione Umbria

% Persone con disabilità sul totale della popolazione
Anno 2021

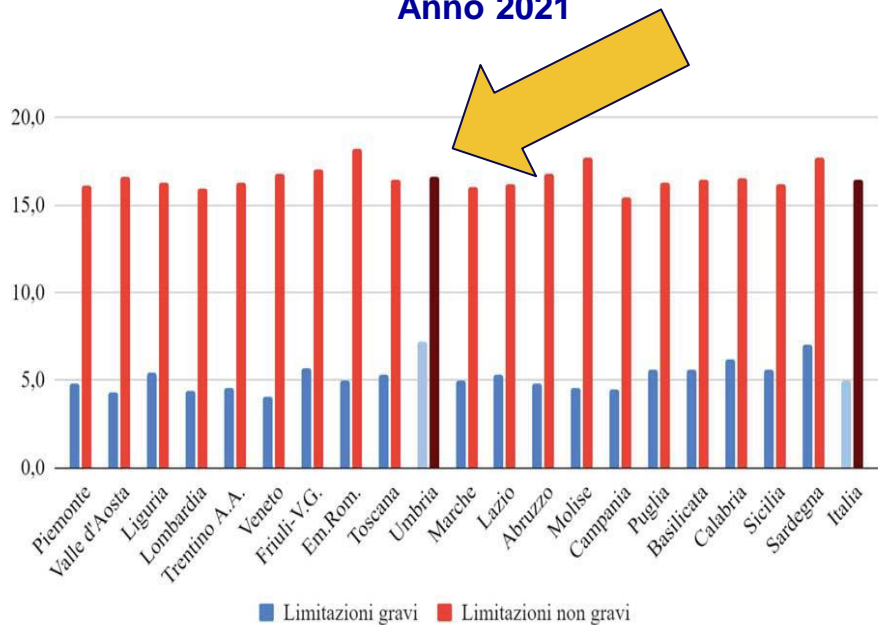

Nel 2021 in Umbria:
- **63.000** persone
avevano limitazioni
gravi;
- **144.000** limitazioni
non gravi.

Fonte: "Programma di Azione Regionale 2023/2025"; Osservatorio regionale sulla Condizione delle persone con disabilità Regione Umbria-DGR n. 1090 del 25 ottobre 2023

L'APPROPRIATEZZA E LA GLOBALITÀ DEGLI INTERVENTI RIABILITATIVI NEL TERRITORIO

1. Riabilitazione e Bisogni Riabilitativi

2. Competence e Globalità in Riabilitazione

3. “Transitional Care”

4. APPROPRIATEZZA: quali strumenti?



REVIEW

Defining and Assessing Professional Competence

Ronald M. Epstein, MD
Edward M. Hundert, MD

JAMA. 2002;287:226-235

Competence in sanità

La competence professionale è l'uso abituale e giudizioso nella pratica quotidiana di **comunicazione**, **conoscenze**, **competenze tecniche**, **ragionamento clinico**, **emozioni**, **valori e riflessione** a vantaggio delle persone e della comunità.

Epstein RM, et al. JAMA 2002

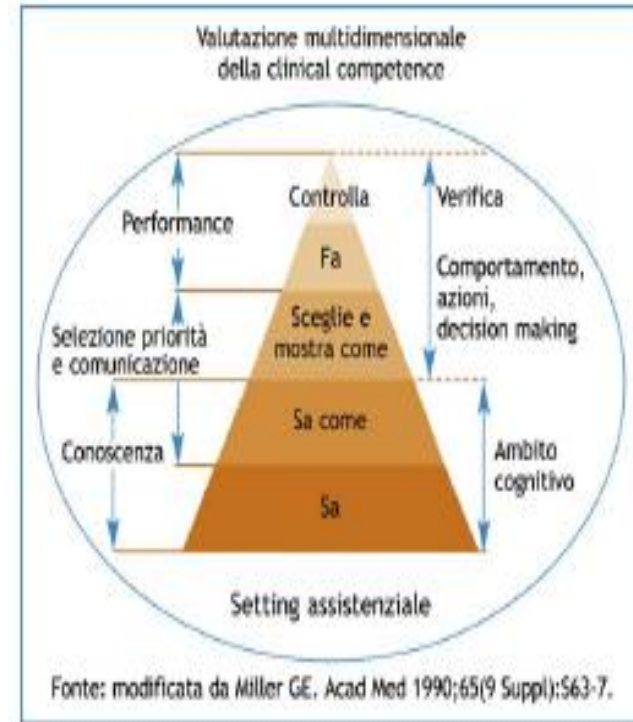

Professionisti sanitari area della riabilitazione

- Educatore professionale
- Fisioterapista
- Logopedista
- Ortottista
- Podologo
- Tecnico della riabilitazione psichiatrica
- Terapista della neuro e psicomotricità dell'età evolutiva
- Terapista occupazionale

CLASSI DI LAUREA:

DM 2 aprile 2001
(L/SNT2- LM/SNT2).

Formazione continua ECM:

D.Lgs.502/92 e 229/99;
Accordo Stato/Regioni 2007;
D. Lgs.138/2011

Contesti /setting lavorativi

- Ospedale
- Ambulatorio
- Domicilio
- Strutture residenziali e semiresidenziali

AMBITO DI INTERVENTO:

Riabilitazione età evolutiva/adulta/geriatrica
Servizi CSM
Servizi riabilitativi domiciliari
Servizi di assistenza erogazione protesica

Quali competenze implementare nel territorio ?

- “Riabilitazione” d’ Iniziativa
- Teleriabilitazione
- Metodologia dei PDTA sociosanitari integrati e HTA
- **Soft Skills** (Capacità di ascoltare,lavoro di squadra, comunicare,leadership, flessibilità, ...)

DM 77/22 (Art. 1) NUOVI MODELLI E STANDARD

Standard qualitativi, strutturali, tecnologici e quantitativi relativi all'assistenza territoriale

L'APPROPRIATEZZA E LA GLOBALITÀ DEGLI INTERVENTI RIABILITATIVI NEL TERRITORIO

1. Riabilitazione e Bisogni Riabilitativi
2. Competence e Globalità in Riabilitazione
3. “Transitional Care”
4. APPROPRIATEZZA: quali strumenti?



“TRANSITIONAL CARE” in riabilitazione ?

“Transitional Care” (TC):

è un percorso che definisce la funzione di accompagnamento da un setting assistenziale ad un altro e fornisce risposte diversificate secondo i bisogni del paziente.

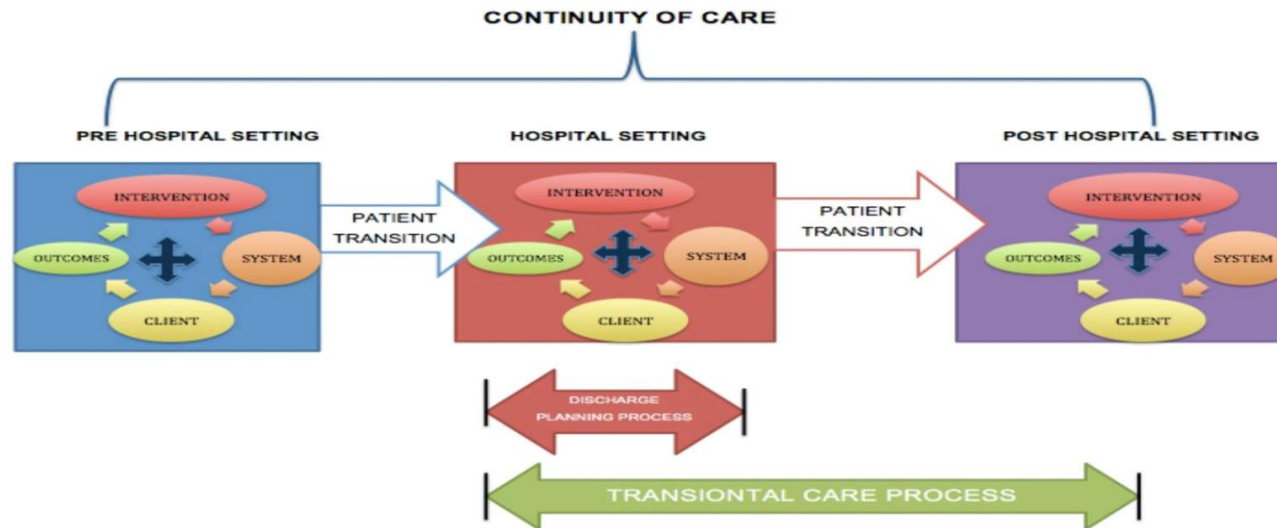

Transitional Care: Quali criteri di appropriatezza?

1. Pianificare le dimissioni, le cure nel territorio e i follow up
2. Informazioni complete, tempestive e chiare
3. Sicurezza dei farmaci
4. Coordinare cura-assistenza-riabilitazione-bisogni sociali in team multidisciplinari
5. Educazione Terapeutica e di Sostegno al paziente/caregiver
6. Monitorare e gestire il paziente nel territorio
7. Favorire i supporti sociali e comunitari

ESITO

- degenze ospedaliere più brevi.
- riduzioni dei tassi di riammissione.

“COSTI”

- 21 studi hanno mostrato una riduzione dei costi sanitari.

L'APPROPRIATEZZA E LA GLOBALITÀ DEGLI INTERVENTI RIABILITATIVI NEL TERRITORIO

1. Riabilitazione e Bisogni Riabilitativi
2. Competence e Globalità in Riabilitazione
3. “Transitional Care”
4. **APPROPRIATEZZA: quali strumenti?**



APPROPRIATEZZA

1. Health Interventions

“intervento giusto al paziente giusto”

2. Timing

“al momento giusto e per la durata giusta”

3. Setting

“nel posto giusto”

4. Professional

“dal professionista giusto”

Appropriatezza
professionale



Appropriatezza
organizzativa

Appropriatezza riabilitativa nel territorio: stratificazione dei bisogni.

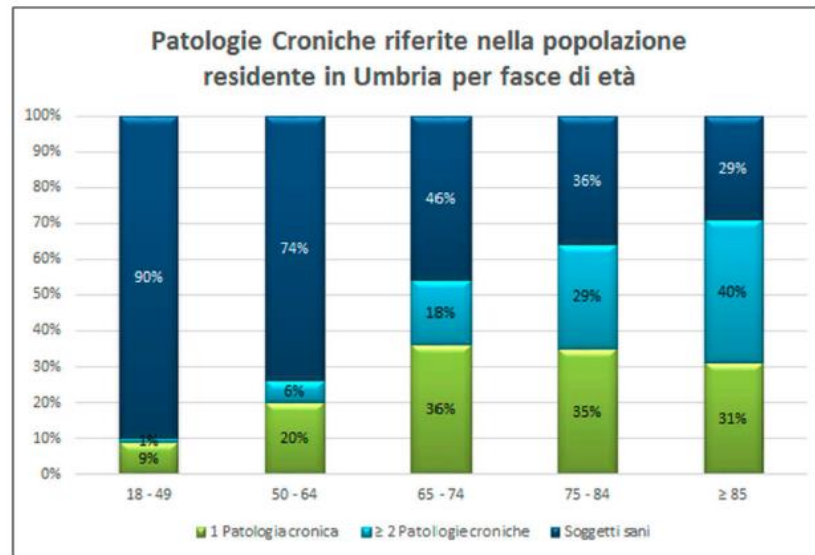
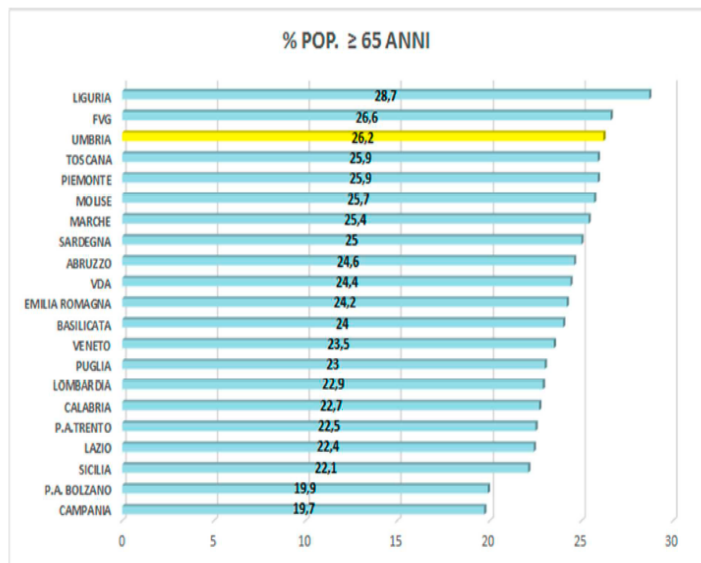

Fonte: PSR 2022/2026 Regione Umbria

1- Clinical Frailty Scale
Scala Clinica Per La Fragilità

<https://www.dal.ca/sites/gmr/our-tools/clinical-frailty-scale.html>

3-Strumento d'Indagine della Qualità di vita della Famiglia SIQF

<https://www.surreyplace.ca/research/current-opportunities/family-quality-of-life-project/>

Appropriatezza riabilitativa nel territorio: PDTA socio-sanitari in rete.

I Percorsi Diagnostico Terapeutici Assistenziali (PDTA) sono percorsi clinico-assistenziali-organizzativi evidence based che utilizzano la logica di gestione per processi e responsabilità al fine di definire l'iter di cura, assistenziale e riabilitativo.

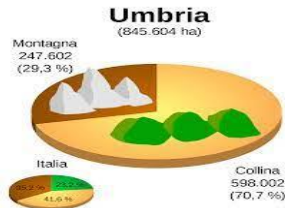
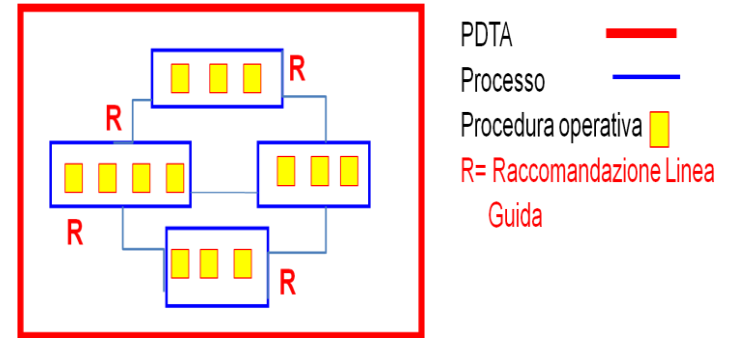

	Erogato	Non Erogato
Appropriato	OK	NO ²
Inappropriato	NO ¹	OK
		€

¹ Inappropriatezza in eccesso

² Inappropriatezza in difetto



Key
Messages

La riabilitazione territoriale è un **PROCESSO COMPLESSO** e **GLOBALE** che investe la dimensione sanitaria, sociale, umanistica ed etica.

I criteri di territorio, basati su risorse indispensabili, garantiscono equità



riabilitativa nel territorio, sono disponibili, sono risorse, sono risorse,

È necessario implementare la riabilitativa organizzativa, implementando l'Evidence Based Management ed il benchmarking, implementando l'Evidence Based Management ed il benchmarking, implementando l'Evidence Based Management ed il benchmarking.